

MDL i3 HD

Vireurs colonne "Lift" renforcé 800-450 kg

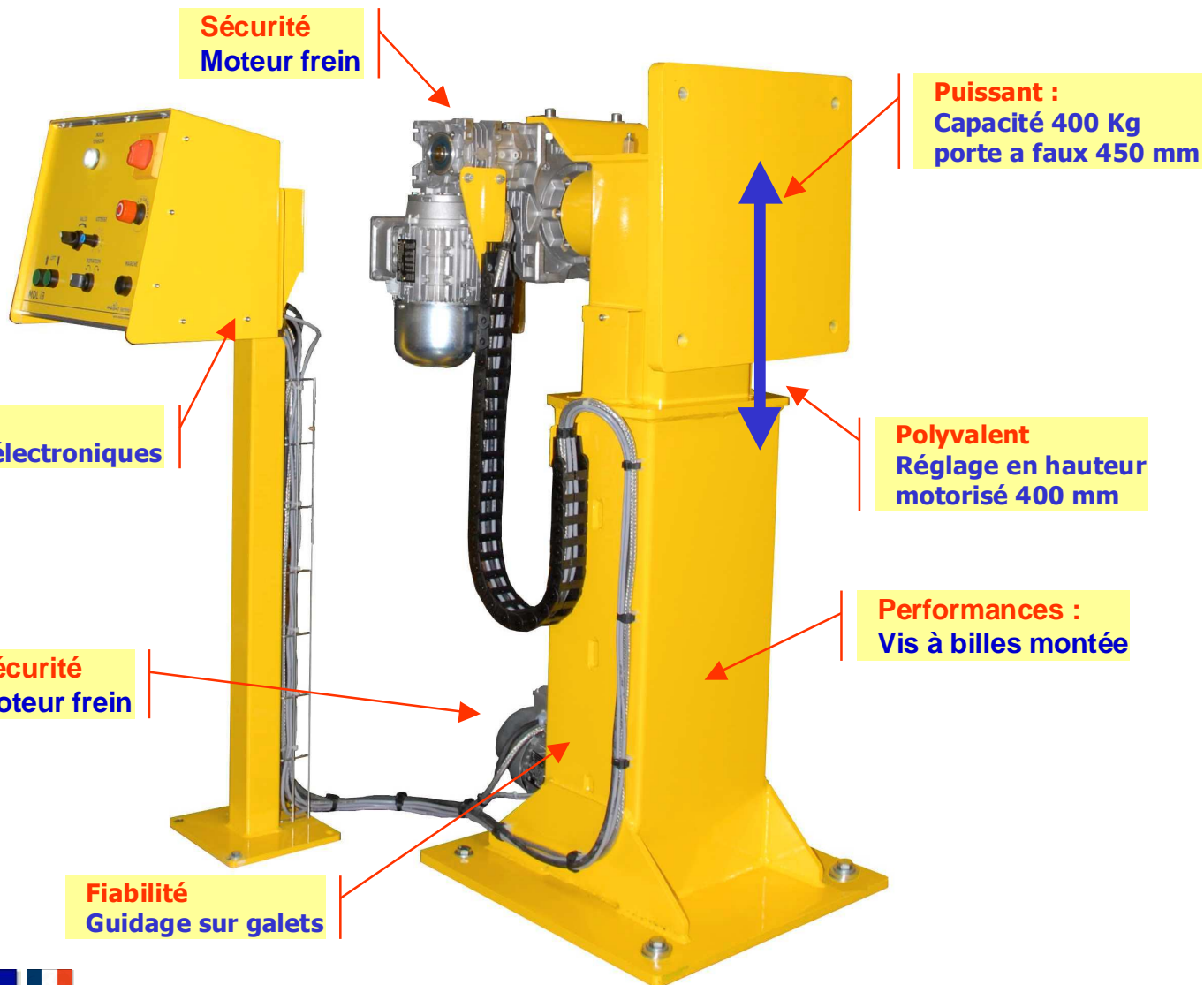

Créé Fabriqué en CEE

Options

- Vitesse variable de 1 à 5 t/min couple 32 à 65 daNm
- Fins de course limite rotation course 180°
- Graissage automatique vis montée
- Commande haute sécurité 2 mains
- Pédale de commande simple 1 sens avec arrêt d'urgence (vitesse 1.3 t/min)
- Pédale de commande double 2 sens avec arrêt d'urgence (vitesse 1.3 t/min)
- Télécommande sans fil

Caractéristiques techniques

- Capacité 480 kg à 800 mm du réducteur
- Charge maxi 800 kg
- Plateau tournant 400x400
- Réglage en hauteur moteur frein vis à bille
- Course de 800 à 1200 mm
- Vitesse de rotation 2.5 t/min 65 daNm
- Alimentation 220 V monophasé
- Fixation au sol : ancrage platine 500x500
- Dimensions :
L 900 H 1300 P 980, poids : 260 kg

mathis technologies

35 rue de Nantes
85710 LA GARNACHE
www.mathis-technologies.fr

Tél. : 02 28 10 00 87 Fax : 02 28 10 20 11

Email : contact@mathis-technologies.fr

POSITIONNEURS DE SOUDURE

UNE GAMME POLYVALENTE

GAMME MINI



- Charge de 50 kg
- Plateau Ø 250 ou mandrin Ø 120
- Orientable

GAMME MEDIUM

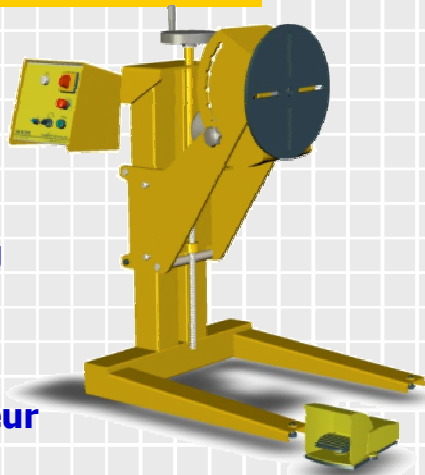

- Charge de 200 kg
- Plateau Ø 400
- Mandrin Ø 250
- Réglage en hauteur
- Orientable

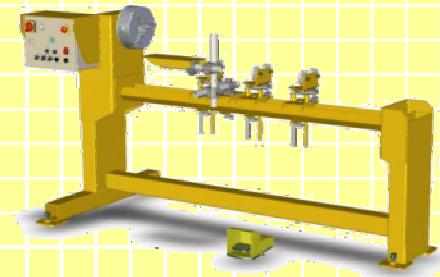

TOUR A SOUDER

- Charge de 200 kg
- Mandrin Ø 120
- Lunettes rapides

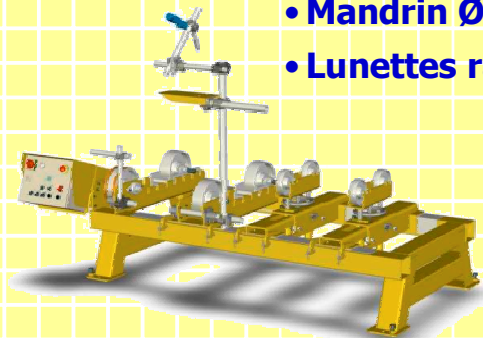

VIREUR BANC

- Charge de 6000 kg
- Automatisation
- Lunettes support réglables

POLYSOUDEUR

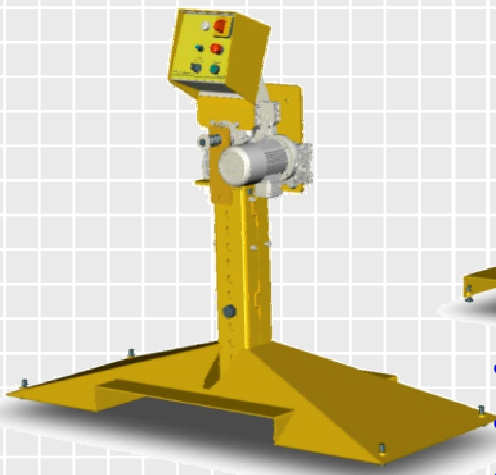

- Charge 1500 kg
- Réglage en hauteur
- Vitesse variable

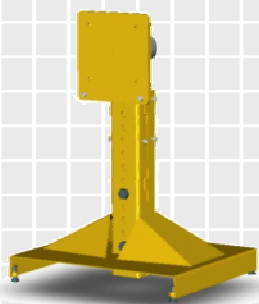

Pour tout renseignement
n'hésitez pas à nous contacter

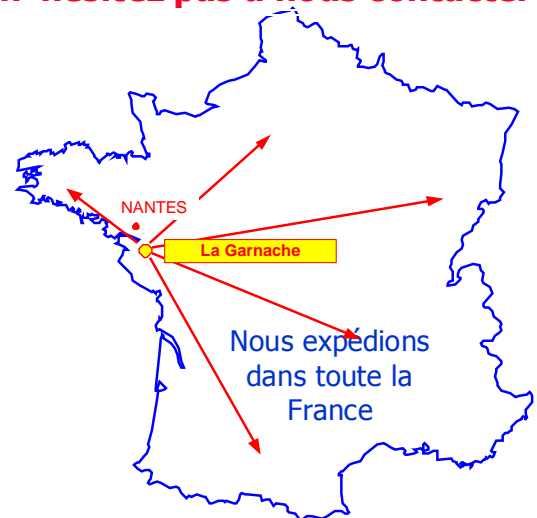

Nous expédions
dans toute la
France



Créé Fabriqué en CEE

mathis technologies

35 rue de Nantes
85710 LA GARNACHE
www.mathis-technologies.fr

Tél. : 02 28 10 00 87 Fax : 02 28 10 20 11

Email : contact@mathis-technologies.fr